

Výrobek	Jmenovitá světlost	Jmenovitý tlak
NAF-Duball	DN 25-400 (1"- 16")	PN 10-40 ANSI 150, 300
NAF-Trunball	DN 150-800 (6"- 32")	PN 10-40 ANSI 150, 300
NAF-Trimball	DN 25-500 (1"- 20")	PN 10-40 ANSI 150, 300
NAF-Setball a NAF-Trimsector	DN 25-500 (1"-20")	PN 10-40 ANSI 150, 300
NAF-Torex	DN 80-700 (3"-28")	PN 10-40 ANSI 150, 300
	DN 450, 800-1000 (NAF-Unex)	PN 10
NAF-Turnex	100-20 000 Nm	
NAF-Basis weight	DN 25-300 (1"-12")	PN 10-40 ANSI 150, 300
NAF-Pocket	DN 80-200 (3"-8")	PN 10-40 ANSI 150, 300
NAF-Ceramic	DN 25-150 (1"-6")	PN 40 ANSI 300
NAF-Triball	DN 10-100	PN 40
NAF-Check	DN 40-1000	PN 25-40
Zdvihové ventily	DN 15-150	PN 25-640
Klínová šoupátka	DN 50-1200	PN 10-100 ANSI 900, 1500, 2500
Rychlootevírací šoupátka	DN 25-50	PN 25/40 - 64/100
Pojistné ventily	DN 15-250	PN 6-100
NAF-Navalball	DN 15-300	PN 16-40

NAF začal své aktivity v roce 1899 a nyní je integrální součástí FLOWERVE Corporation, předního světového specialisty pro inteligentní řešení průmyslových průtoků s obratem téměř 3 miliardy USD. Toto dává firmě NAF možnost ještě více možností investovat do budoucnosti a pokračovat dále jako přední dodavatel moderních regulačních jednotek, pohonů a ventilů, které zaručují přesnou regulaci a bezpečné operace při výrobě papíru a buničiny ve více než 40 zemích.

Přehled výrobků NAF



NAF AB
581 87 LINKÖPING
Tel: 013 - 31 61 00
Fax: 013 - 13 60 54
E-mail: info@naf.se
www.naf.se

NAF-Duball / NAF-Trunball

Spolehlivý, robustní, dvoudílný kulový kohout pro těsné uzavěry. Navržen pro nejnáročnější použití.

Konstrukce NAF-Trunball poskytuje regulační výkon a těsnost v obou směrech a to i za vysokých diferenčních tlaků.



NAF-Trimball

NAF-Trimball je určen tam, kde vysoký tlakový způsobuje kavitaci, hluk a erozi.



NAF-Setball / NAF-Trimsector

Kulový segmentový kohout (V-segment) s excelentní regulační charakteristikou.

NAF-Trimsector je určen tam, kde vysoký tlakový způsobuje kavitaci, hluk a erozi.



NAF-Torex

Vysoce výkonná (high performance) klapka. Trojitě excentrický disk pro těsné uzavěry a pro snížení opotřebení sedla.

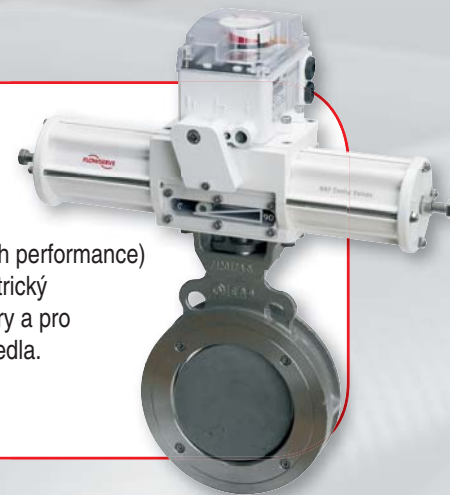

NAF-LinkIT

Vysoce výkonný inteligentní korektor s vysokou kapacitou vzduchu a unikátními možnostmi diagnostiky.

NAF-Turnex

Silný výkonný pohon pro nejlepší kvalitu regulace.



NAF-Basis weight

Regulační kohouty pro papírenské stroje (plošná hmotnost). Optimální řešení pro přesnou regulaci!

NAF-Pocket

Bezpečná cesta k odstranění pevných částic z Vašeho procesu (kapsový kohout).

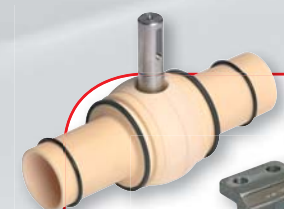
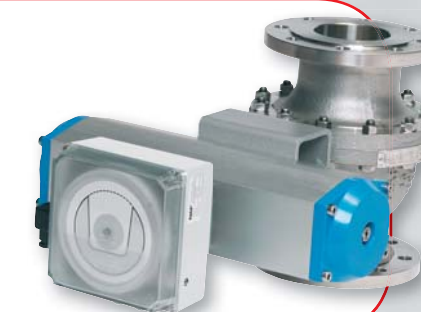

NAF-Ceramic

Kulový kohout pro erozivní a abrazivní média. Menší údržba a delší životnost.



NAF-Triball

Nenákladný, vysoce kvalitní 3- dílný kulový kohout s různými druhy připojení. Kovová nebo měkká sedla.



NAF-Check

Vyklápěcí zpětná klapka. Jedinečná konstrukce poskytuje excelentní těsnost a minimalizuje tlakové rázy.

FLOWSERVE

NAF Control Valves



Zdvihové ventily

Široká nabídka zdvihových ručních, uzavíracích a regulačních ventilů.

Klínová šoupátka

Klínová šoupátka pro uzavírání nejnáročnějších médií.



Rychlootevírací šoupátka

Rychlootevírací šoupátka pro odvodnění a odfouknutí.

Pojistné ventily

Pojistné ventily pro kapaliny a plyny.



NAF-Navalball

Přivařovací kulový kohout pro široké použití.